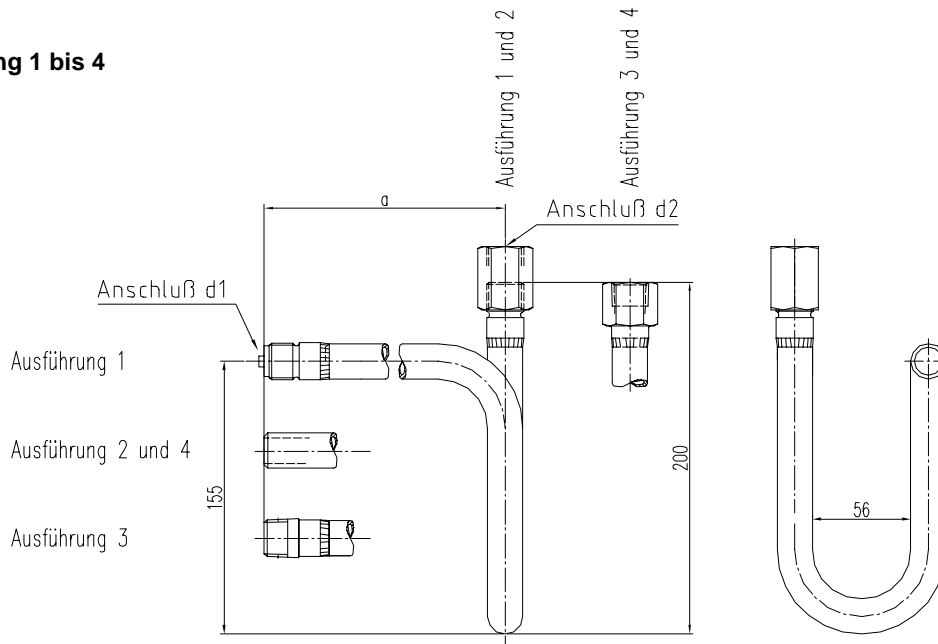
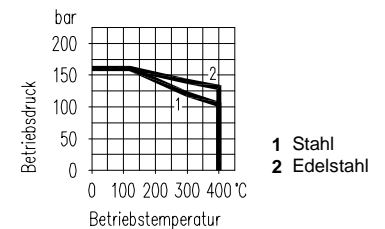
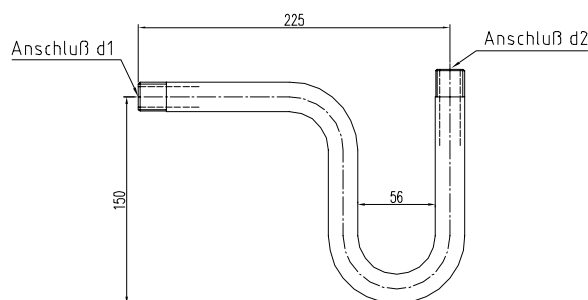

Wassersackrohr in U-Form für horizontale Druckentnahme
Ausführung 1 bis 4

Ausführung 5

Ausführung	Anschluß		Werkstoff	Abmessung a	Form	Bestell-Nr.
	d1	d2				
1	G 1/2	Spannmuffe G1/2 DIN 16 253	Stahl Edelstahl	180	Form A ähnl. DIN 16 282	S006.07.100 S006.07.200
2	Ø 20 x 2,6	Spannmuffe G1/2 DIN 16 283	Stahl Edelstahl	145	Form B DIN 16 282	S006.07.110 S006.07.210
3	1/2 NPT	1/2 NPT	Stahl Edelstahl	180		S006.07.100.16 S006.07.200.16
4	Ø 20 x 2,6	1/2 NPT	Stahl Edelstahl	145		S006.07.110.18 S006.07.210.18
5	G 1/2	G 1/2	Stahl Edelstahl		handelsüblich, ungekröpft	S006.07.105.01 S006.07.205.01

Einzelteile	Stahl	Edelstahl
	DIN - Werkstoffnummer	
Rohr 20 x 2,6 mm	1.0345	1.4571
Anschlußzapfen	Stahl	1.4571

- **Oberfläche:** Ausführung 1 bis 4 Stahl phosphatiert, Ausführung 5 geölt
- **Anwendungsbereich:** für Flüssigkeiten, Gase und Dämpfe
- andere Werkstoffe, Druck-Temperatur-Verhältnisse und Anschlüsse auf Anfrage