

Armaturen für die Mess- und Regeltechnik

F-Programm Ventilblöcke und Umschalthähne



Einleitung

Die **AS-Schneider Gruppe** mit Hauptsitz in Deutschland zählt zu den weltweit führenden Herstellern von Ventilen und Ventilblöcken für die Mess- und Regeltechnik. **AS-Schneider** bietet eine große Vielfalt an Ventilblöcken, Ventilblock-Kombinationen und Umschalt-hähnen sowie die entsprechenden Zubehörsätze an, die überall auf der Welt bei der Montage im Bereich Mess- und Regeltechnik benötigt werden.

Die in diesem Katalog vorgestellten Ventilblöcke, Ventilblock-Kombinationen und Umschalt-hähne sind direkt anflanschbar an Messgeräte gemäß DIN EN 61518.

Die Auswahl kann aus einem umfangreichen Angebot an Ventilgehäusen mit einer Vielzahl von Anschluss- und Werkstoffoptionen getroffen werden, sodass eine optimale Montage und Zugänglichkeit gewährleistet ist. Viele der in diesem Katalog abgebildeten Armaturen sind kurzfristig ab Lager lieferbar. Die in diesem Katalog abgebildeten Abmessungen gelten für Standardausführungen. Wenn Sie bei Ihrer speziellen Ausführung andere Abmessungen benötigen, wenden Sie sich bitte an das Werk.

Durch die kontinuierliche Weiterentwicklung unserer Produkte werden unter Umständen von Zeit zu Zeit Änderungen an den in diesem Katalog enthaltenen Einzelheiten erforderlich. **AS-Schneider** behält sich das Recht vor, derartige Änderungen im eigenen Ermessen und ohne vorherige Ankündigung vorzunehmen.

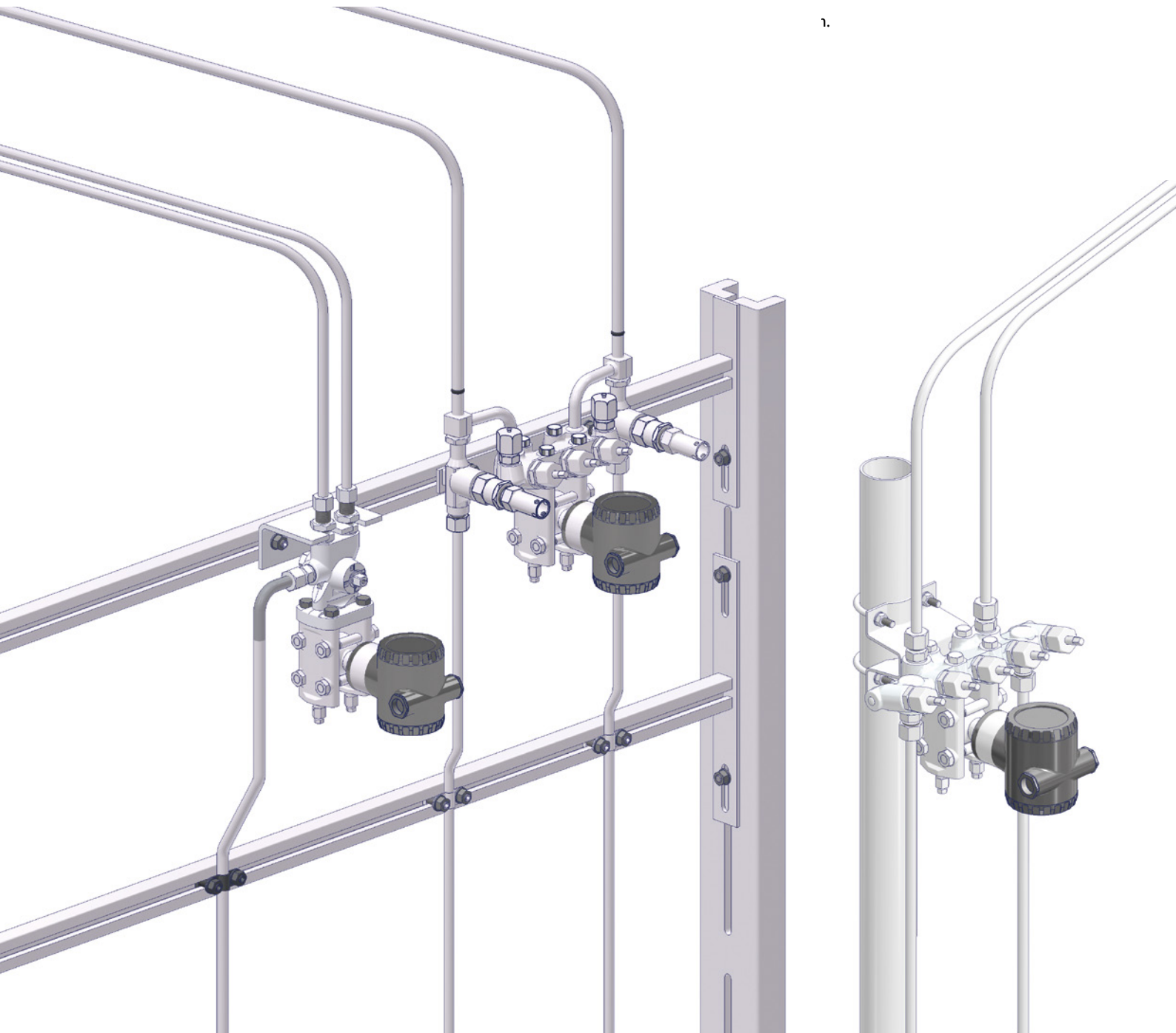

| | |
|--|-------------|
| Einleitung | Seite 2 |
| Inhalt | Seite 3 |
| Allgemeine Merkmale und Anschlüsse | Seite 4-6 |
| Allgemeine Merkmale von Ventilblöcken und Ventilblock-Kombinationen | Seite 7-8 |
| 3-fach Ventilblöcke | Seite 9-11 |
| 5-fach Ventilblöcke | Seite 12 |
| Ventilblock-Kombinationen | Seite 13-14 |
| Zubehörsätze für Ventilblöcke | Seite 15 |
| Allgemeine Merkmale von Umschalthähnen | Seite 16-17 |
| Umschalthähne | Seite 18 |
| Zubehörsätze für Umschalthähne | Seite 19 |

Allgemeine Merkmale

Gehäusewerkstoff - Optionen

| Werkstoffgruppe | AS-Werkstoffbezeichnung | Werkstoffnummer | Kurzbezeichnung | Entspricht UNS-Nr. | Werkstoffgüte gemäß ASTM | Ventilblöcke | Ventilblock-Kombinationen | Umschalt-hähne |
|--|-------------------------|-----------------|--------------------|--------------------|--------------------------|--------------|---------------------------|----------------|
| Kupferlegierungen | Messing*1 | CW614N | CuZn39Pb3 | | | | | S |
| | | CW617N | CuZn40Pb2 | | | | | S |
| Wärmebeständiger unlegierter Stahl | Stahl | 1.0460 | P250GH | | | S | S | |
| Austenitischer rostfreier Stahl | Edelstahl | 1.4571 | X6CrNiMoTi17-12-2 | S31635 | 316Ti | S | S | S |
| | | 1.4404 | X2CrNiMo17-12-2 | S31603 | 316L | A | | |
| | 6Mo | 1.4547 | X1CrNiMoCuN20-18-7 | S31254 | | A | | |
| Austenitisch-ferritischer rostfreier Stahl | Duplex | 1.4462 | X2CrNiMoN22-5-3 | S31803 | F51 | A | | |
| | Superduplex | 1.4410 | X2CrNiMoN25.7.4 | S32750 | F53 | A | | |
| | | 1.4501 | X2CrNiMoCuWN25.7.4 | S32760 | F55 | A | | |
| Wärmebeständiger Stahl*2 | | 1.5415 | 16Mo3 | | | | S | |
| | | 1.7335 | 13CrMo 4-5 | | F12 | | O | |
| Nickelbasislegierungen | Alloy 400 | 2.4360 | NiCu30Fe | N04400 | | A | | |
| | Alloy C-276 | 2.4819 | NiMo 16 Cr 15 W | N10276 | | A | | |
| | Alloy 625 | 2.4856 | NiCr22Mo9Nb | N06625 | | A | | |
| Titan | Titan Gr. 2 | 3.7035 | Ti-II | R50400 | | A | | |

*1 Messing: Gehäuse entweder aus CW 614N oder CW 617N

S = Standard | O = Optional | A = Alternativ (siehe Katalog AS-2601)

*2 Ausblaseventile

Standardmerkmale

- Alle Standard-Ventilblöcke und -Umschalhähne werden im Werk hydrostatisch auf Dichtheit geprüft.
- Ventilgehäuse aus Messing, Stahl oder Edelstahl sind geschmiedet. Alle anderen Bauteile sind aus Stangenmaterial hergestellt.
- Zertifizierung gemäß EN 10204 2.1, 2.2, 3.1 und 3.2!
- Ventilblöcke für Sauer gasbetrieb sind gemäß NACE MR0175/ MR0103 und ISO 15156.
- Für alle Ventilblöcke und Umschalhähne bieten wir eine Reihe von Montagesätzen an.
- Oberflächenbehandlung bei Armaturen aus Stahl: Phosphatiert, wahlweise verzinkt.
- Oberflächenbehandlung bei Zubehörsätzen aus Stahl: Verzinkt.

Optionale Merkmale

- Ventilblöcke und Umschalhähne, die für den Sauerstoffeinsatz gereinigt und geschmiert sind. Zubehörsätze gereinigt und entfettet. Bestell-Nr.-Zusatz F0 und F5.
- Ventilblöcke für den Einsatz bei flüchtigen Emissionen.

Wenn Sie die von Ihnen benötigten Optionen in diesem Katalog nicht finden, wenden Sie sich bitte an das Werk.

Durch die kontinuierliche Weiterentwicklung unserer Produkte werden unter Umständen von Zeit zu Zeit Änderungen an den in diesem Katalog enthaltenen Einzelheiten erforderlich. AS-Schneider behält sich das Recht vor, derartige Änderungen im eigenen Ermessen und ohne vorherige Ankündigung vorzunehmen. Alle in diesem Katalog angegebenen Abmessungen sind Zirkmaße und können jederzeit geändert werden.

Anschlüsse

AS-Schneider stellt eine Vielzahl unterschiedlicher Anschlüsse und Anschlusskombinationen her. In diesem Katalog stellen wir die gebräuchlichsten Ausführungen vor. Auf den nächsten zwei Seiten finden Sie die Einzelheiten der Standardanschlüsse.

In den Tabellen verwendete Bezeichnungen: Eingang = Prozessanschluss | Ausgang = Messgeräteanschluß

Wenn Sie die von Ihnen benötigte Option nicht finden, wenden Sie sich bitte an uns.

Zylindrische Rohrgewinde

Zylindrisches BSP-Innengewinde gemäß ISO 228 (z.B. G3/8)

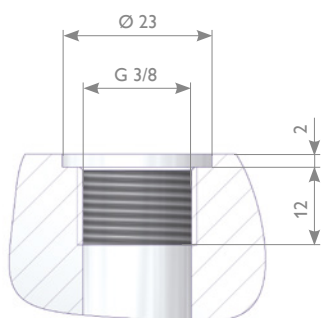

Rohrverschraubungen

Rohrverschraubung mit Schneidring gemäß EN ISO 8434-1, Reihe L oder S

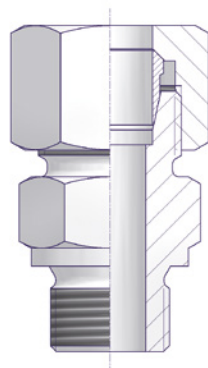

Schottverschraubungen zur Befestigung der Montagewinkel an den Umschalthähnen

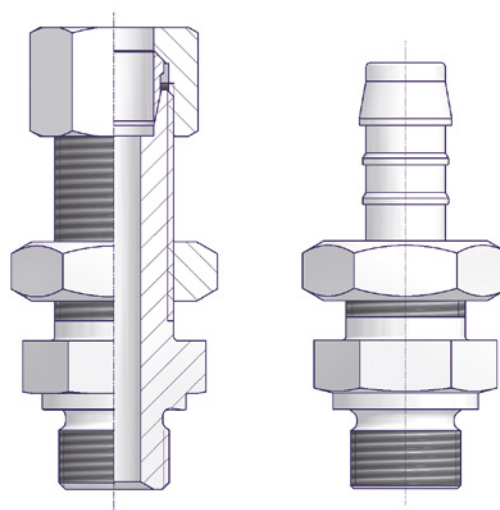

Schweißanschlüsse

Stumpfschweißanschlüsse für Rohre (Pipes/Tubes) gemäß EN12627 und ASME B16.9

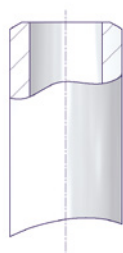

Prüfanschlüsse

Prüfanschluss M20 x 1,5 mit Verschlusskappe gemäß DIN 16284

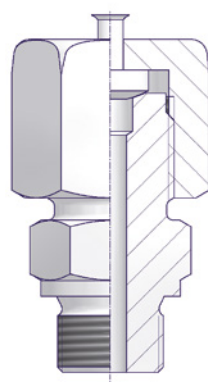

Flanschanschlüsse

Ventilblock an Messgerät gemäß DIN EN 61518 / IEC 61518, Form A

Eine der wichtigsten Anschlussmöglichkeiten ist der oben genannte Flanschanschluss. Die in diesem Katalog aufgeführten Ventilblöcke und Umschalthähne werden alle gemäß DIN EN 61518, Form A, hergestellt. Zubehörsätze zur Montage von Ventilblöcken an die Messgeräte siehe Seite 15 und 19.

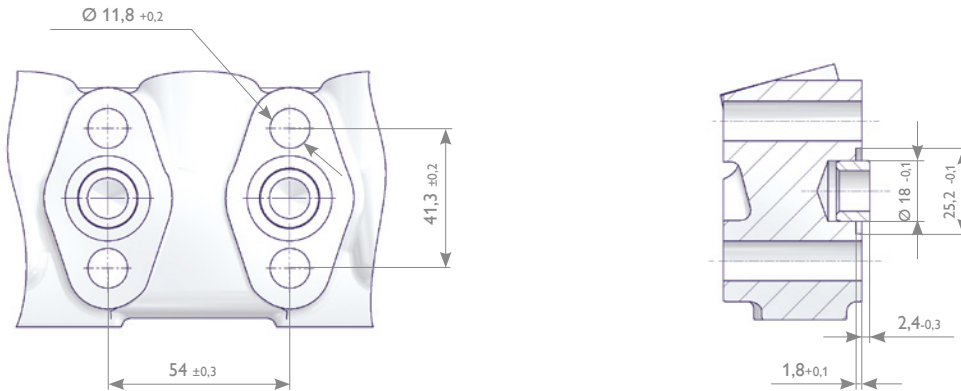

| | Anschluss gemäß IEC 61518 / DIN EN 61518* Form A mit Stützbuchse | | |
|-----------------------------------|---|---|---|
| Max. zulässiger Druck (PS) in bar | 413 | | |
| Temperaturbereich in °C | -10 bis +80 | -15 bis +120 | -40 bis +120 |
| Dichtring* ² | Flachdichtring 24 x 17,7 x 2,7 Werkstoff: PTFE | O-Ring ISO 3601-1 20 x 2,65; S-FPM90 Werkstoff: FPM | Flachdichtring 25,1 x 18 x 2,9 Werkstoff: Graphit |
| Mindest-Einschraublänge in mm | 9 | | |

*¹ DIN EN 61518 / IEC 61518: Anschlussmaße zwischen Wirkdruck-Messgeräten und angeflanschten Absperrorganen bis 413 bar.

*² Die Werkstoffangaben und die Temperaturgrenzen für die Flachdichtringe und O-Ringe gelten nur als Leitlinie. Der Anwender ist verantwortlich, dass die gegenseitige Verträglichkeit zwischen dem Material des gewählten Dichtringes und den Prozessanforderungen wie Druck, Temperatur und chemische Verträglichkeit, sichergestellt ist.

Ventilblöcke und Ventilblock-Kombinationen | Merkmale und Vorteile

Produktbeschreibung

F-Programm Ventilblöcke und Ventilblock-Kombinationen von AS-Schneider werden nach den für derartige Produkte geltenden Normen entwickelt, hergestellt und geprüft. Der Begriff "Ventilblock-Kombination" bezeichnet eine verschweißte Baugruppe aus einem 3-fach Ventilblock und 2 Ausblaseventilen. In diesem Katalog enthaltene Ventilblöcke sind direkt anflanschbar gemäß DIN EN 61518 (IEC 61518).

Gemäß DIN EN 61518 sind die Verbindungen zwischen Ventilblock und Messgerät bis zu einem max. zulässigen Druck (PS) von 413 bar und einer max. zulässigen Temperatur (TS) von 120°C bei Flüssigkeiten, Gasen oder Dämpfen einsetzbar. Die max. zulässige Temperatur (TS) von 120°C berücksichtigt, dass Ventilblöcke und Messgeräte vor der Erwärmung durch heiße Medien geschützt werden müssen. Dies ist mithilfe von Wassersackrohren oder von ausreichend langen Impulsleitungen möglich. F-Programm Ventilblöcke von AS-Schneider können jedoch bei Temperaturen bis 300°C eingesetzt werden (PTFE bis 232°C, Graphit bis 300°C). Die Ausblaseventile der Ventilblock-Kombinationen können bei Temperaturen bis 550°C eingesetzt werden (hauptsächlich in Kraftwerken).

Standardmerkmale

- Geschmiedetes Gehäuse
- Innenliegendes Spindelgewinde - Ventilblock
- Außenliegendes Spindelgewinde – Ventilblock-Kombinationen mit Ausblaseventilen
- Eingeschraubte Spindelführung mit metallischem Dichtring
- Spindel mit rollverdichteter Oberfläche, Rückdichtung und drehbarem Ventilkegel
- Ventilsitz
 - Integrierter Ventilsitz (Ventilblöcke)
 - Austauschbarer Ventilsitz (Ausblaseventile)
- Nennweite 5 mm (DN 5) und 8 mm (DN 8)
- PTFE Packung – Ventilblock
- Graphitpackung
 - Ausblaseventile bei Ventilblock-Kombinationen
 - Ventilblöcke optional

Druckprüfung:

Bei allen Standard-F-Programm-Ventilblöcken von AS-Schneider werden Gehäuse und Sitz gemäß EN 12266-1 - P10, P11 und P12 bzw. MSS-SP61 mit dem 1,5-fachen des max. zulässigen Drucks geprüft.

Optionale Merkmale

Ventile für den Einsatz bei flüchtigen Emissionen:

Für flüchtige Emissionen bietet AS-Schneider Ventile mit Faltenbalgdichtung und Sicherheitspackung an. Auswahl zwischen Druckstufe PN 100 oder PN 250 – Zusatz P5 oder P6.

Die Faltenbälge werden einem 100%igen Helium-Dichtheitstest unterzogen. Leckrate: 10^{-8} mbar l/s.

Auf Wunsch sind Lösungen gemäß TA-Luft und ISO 15848 erhältlich. Wenn Sie weitere Informationen wünschen, wenden Sie sich bitte an das Werk.

Sauerstoffeinsatz:

AS-Schneider bietet eine Option mit Packung aus PTFE-Compound an, die für den Sauerstoffeinsatz gereinigt und geschmiert ist – Zusatz F5:

Druck- / Temperaturzuordnung:

Max. 420 bar @ 60°C

Max. 200°C @ 90 bar

Zertifizierung:

Abnahmeprüfzeugnis 3.1 gemäß EN 10 204 für den Gehäusewerkstoff und die Druckprüfung auf Wunsch erhältlich.

Wenn Sie die von Ihnen benötigte Option nicht finden, wenden Sie sich bitte an uns.

Druck- / Temperaturzuordnung

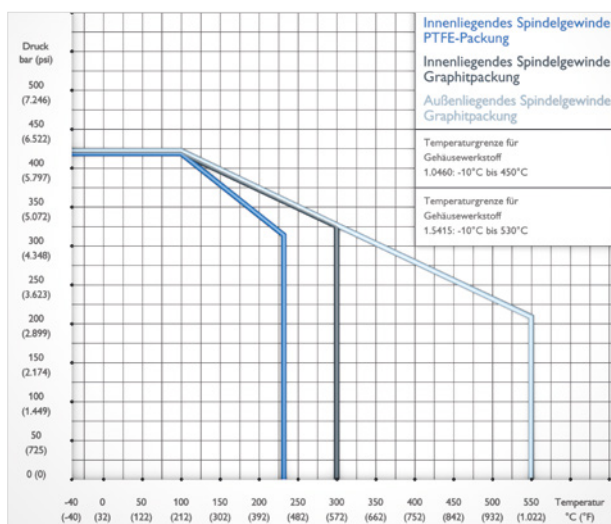

Während der Lebensdauer der Ventile kann das Nachziehen der Packung erforderlich sein.



Bei Ventilen, die über einen längeren Zeitraum nicht betätigt wurden, kann ein höheres anfängliches Betätigungsmoment auftreten.



Bei Auslieferung ab Werk des Herstellers ist die Sicherheitspackung bei Ventilen mit Faltenbalg nicht dichtend angezogen. Das Anziehen muss bei Versagen des Faltenbalgs erfolgen.

Ventilblöcke und Ventilblock-Kombinationen | Ventiloberteile

Ventil mit innenliegendem Spindelgewinde, DN 5 und DN 8

| Bauteile | Stahl | Edelstahl |
|----------------------------|-----------------------------|-----------|
| | Werkstoff / Werkstoffnummer | |
| Gehäuse | 1.0460 | 1.4571 |
| Spindelführung | 1.0501 | |
| Ventilspindel | 1.4104 | |
| Ventilkegel | 1.4122 | |
| Packung | PTFE (optional Graphit) | |
| Überwurfmutter | Unlegierter Stahl | 1.4571 |
| Rohrverschraubung | | |
| Prüfanschlussverschraubung | 1.0501 | |
| Verschlusskappe | Stahl | |
| Schweißanschlüsse | 1.5415 | |
| Steckgriff | Unlegierter Stahl | |
| Handrad | Kunststoff | |



Innenliegendes Spindelgewinde
Der Begriff „innenliegendes Spindelgewinde“ bedeutet, dass das Gewinde mit dem Prozessmedium in Berührung kommt (die Packung befindet sich oberhalb des Spindelgewindes).

Ausblaseventile mit außenliegendem Spindelgewinde

| Bauteile | Stahl | Edelstahl |
|----------------|-----------------------------|-----------|
| | Werkstoff / Werkstoffnummer | |
| Gehäuse | 1.5415 | 1.4571 |
| Rohrbogen | | |
| Spindelführung | 1.7709 | |
| Ventilsitz | 1.4571 | |
| Ventilspindel | 1.4021 | |
| Ventilkegel | 1.4122 | |
| Packung | Graphit | |
| Spindelmutter | 2.0550 | 1.4301 |
| Überwurfmutter | 1.0501 | 1.4571 |
| Schneidring | 1.4571 | |
| Steckgriff | Unlegierter Stahl | |

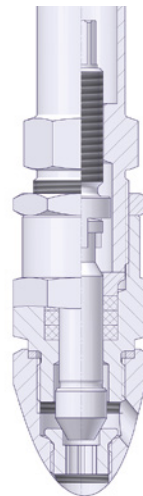

Außenliegendes Spindelgewinde
„Außenliegendes Spindelgewinde“ bedeutet, dass sich die Packung unter dem Spindelgewinde befindet. Das Spindelgewinde ist vor dem Prozessmedium geschützt (nicht benetzt). Dies trägt dazu bei, ein Festfressen der Spindel zu verhindern.

Nennweite 8 mm (DN 8)

Ventiloberteile mit Faltenbalgdichtung

| Bauteile | Stahl | Edelstahl |
|--------------------|-----------------------------|-----------|
| | Werkstoff / Werkstoffnummer | |
| Spindelführung | 1.4571 | 1.4571 |
| Faltenbalg | | |
| Ventilspindel | | |
| Ventilkegel | Stellit | |
| Sicherheitspackung | Graphit | |
| Spindelmutter | 1.4122 | |

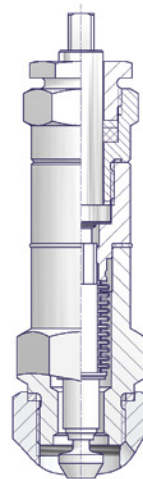

3-fach Ventilblöcke ohne Prüfanschluss

Handradbetätigung

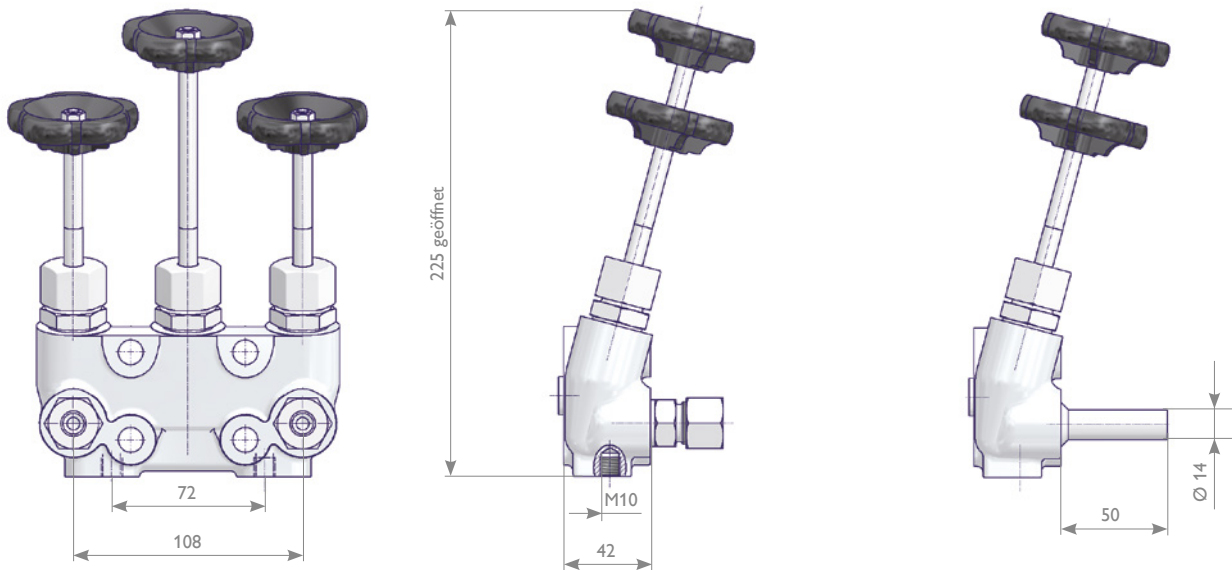

| Eingang | Ausgang | Nennweite DN (mm) | Werkstoff | Bestell-Nr. |
|--|---------------------|-------------------|-----------|-------------|
| Rohrverschraubung, Rohr OD12, Reihe S | IEC 61518 Form A | 5 | 1.0460 | S541.36.123 |
| | | | 1.4571 | S541.36.223 |
| Stumpfschweiß- anschluss für Rohr Ø 14x2,5 | | | 1.0460 | S541.36.133 |
| | | | 1.4571 | S541.36.233 |

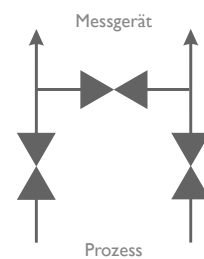

3-fach Ventilblöcke ohne Prüfanschluss

Steckgriffbetätigung

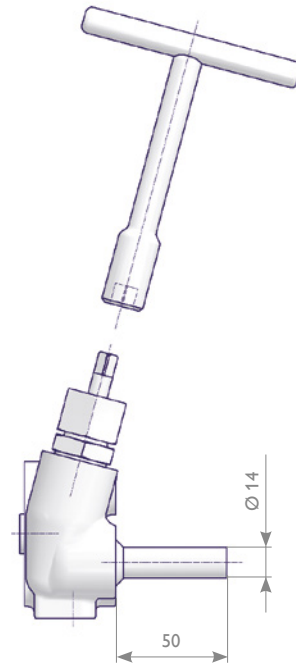
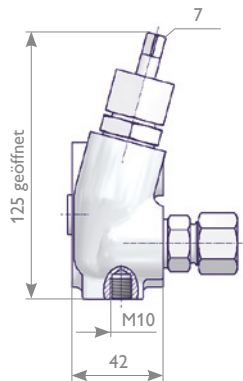
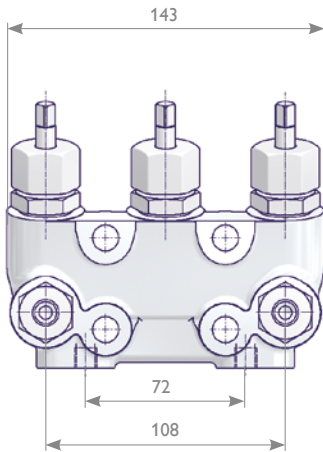

| Eingang | Ausgang | Nennweite DN (mm) | Werkstoff | Bestell-Nr. |
|--|------------------|-------------------|-------------|----------------|
| Rohrverschraubung, Rohr OD12, Reihe S | IEC 61518 Form A | 5 | 1.0460 | S541.36.125 |
| | | | 1.4571 | S541.36.225 |
| 1.0460 | | | S541.36.135 | |
| 1.4571 | | | S541.36.235 | |
| Stumpfschweißanschluss für Rohr Ø 14 x 2,5 | | 8 | 1.0460 | N541.86.106.01 |
| | | | 1.4571 | N541.86.206.01 |
| Rohrverschraubung, Rohr OD12, Reihe S | | | 1.0460 | N541.86.135.01 |
| | | | 1.4571 | N541.86.235.01 |
| Stumpfschweißanschluss für Rohr Ø 14 x 2,5 | | | 1.0460 | N541.86.135.01 |
| | | | 1.4571 | N541.86.235.01 |

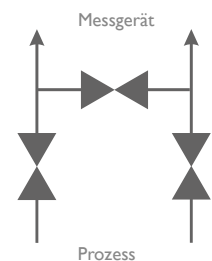

3-fach Ventilblöcke mit Prüfanschluss M 20 x 1,5

Steckgriffbetätigung

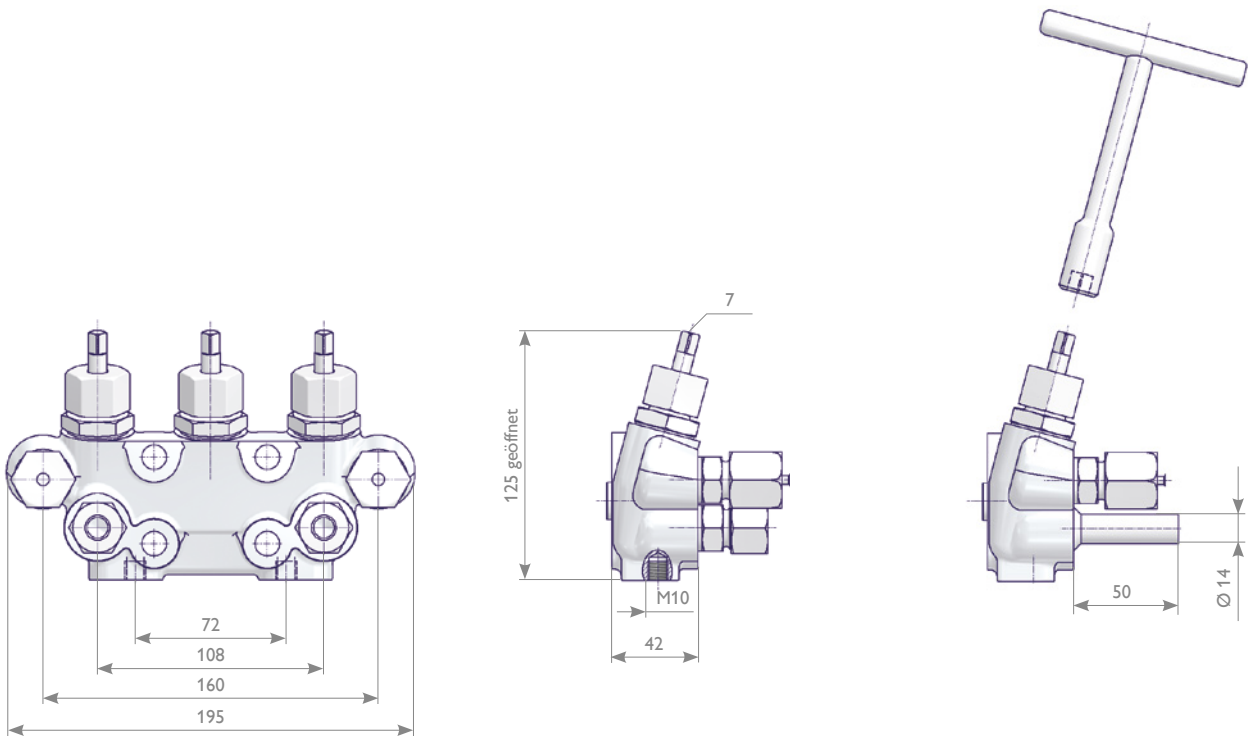

| Eingang | Ausgang | Nennweite DN (mm) | Werkstoff | Bestell-Nr. |
|--|---------------------|-------------------|-----------|----------------|
| Rohrverschraubung, Rohr OD12, Reihe S | IEC 61518 Form A | 8 | 1.0460 | N541.85.106.01 |
| | | | 1.4571 | N541.85.206.01 |
| Stumpfschweiß- anschluss für Rohr Ø 14 x 2,5 | | | 1.0460 | N541.85.135.01 |
| | | | 1.4571 | N541.85.235.01 |

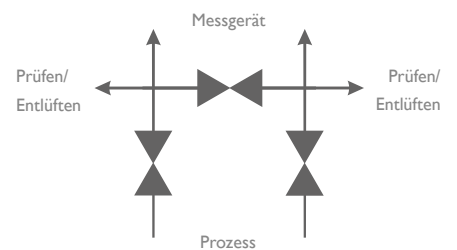

5-fach Ventilblöcke

Steckgriffbetätigung

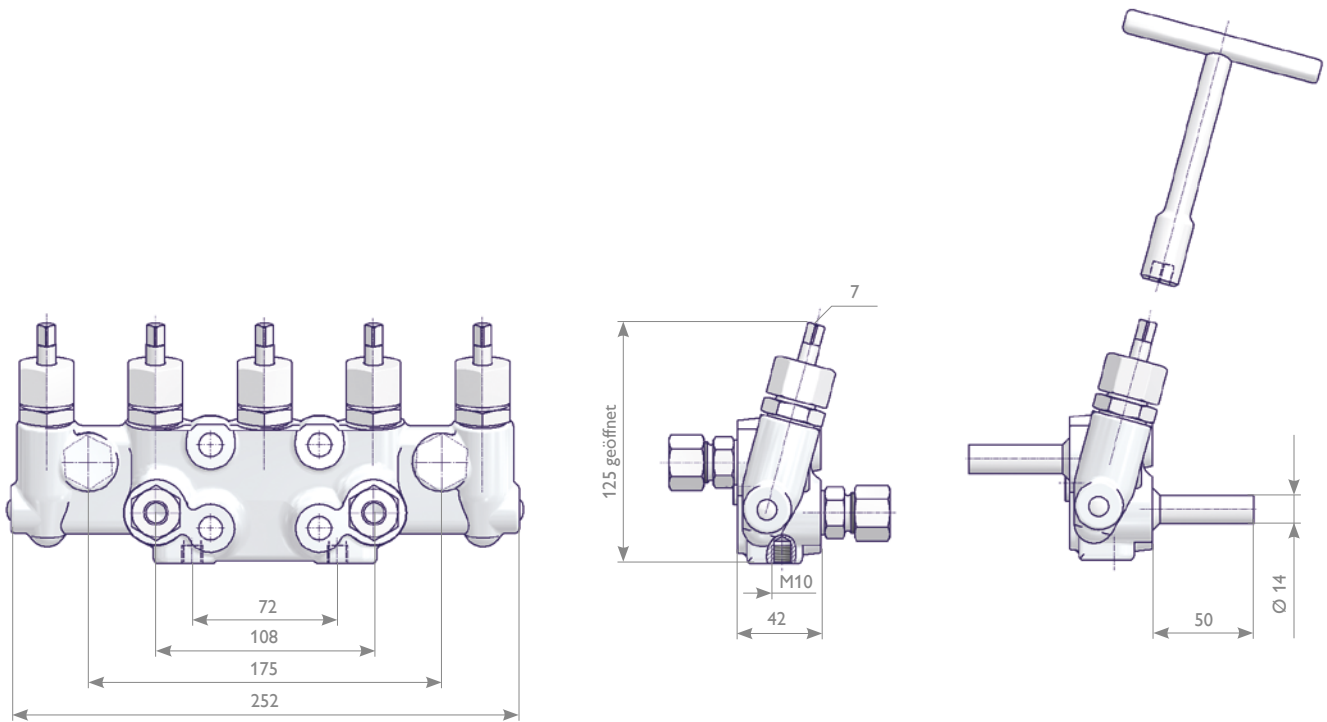

| Eingang | Ausgang | Nennweite DN (mm) | Werkstoff | Bestell-Nr. |
|--|---------------------|-------------------|-----------|-------------|
| Rohrverschraubung, Rohr OD12, Reihe S | IEC 61518 Form A | 5 | 1.0460 | S541.38.125 |
| | | | 1.4571 | S541.38.225 |
| Stumpfschweiß- anschluss für Rohr Ø 14 x 2,5 | | | 1.0460 | S541.38.135 |
| | | | 1.4571 | S541.38.235 |

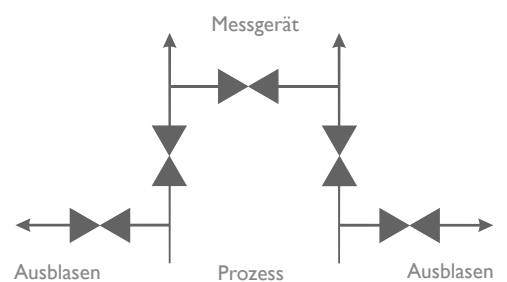

Ventilblock-Kombinationen ohne Prüfanschluss

Ventilblock-Kombinationen DN 5 und DN 8

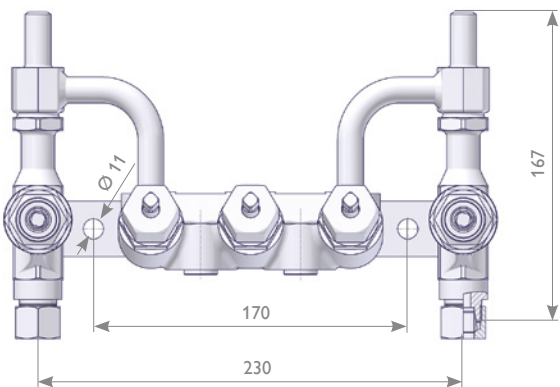
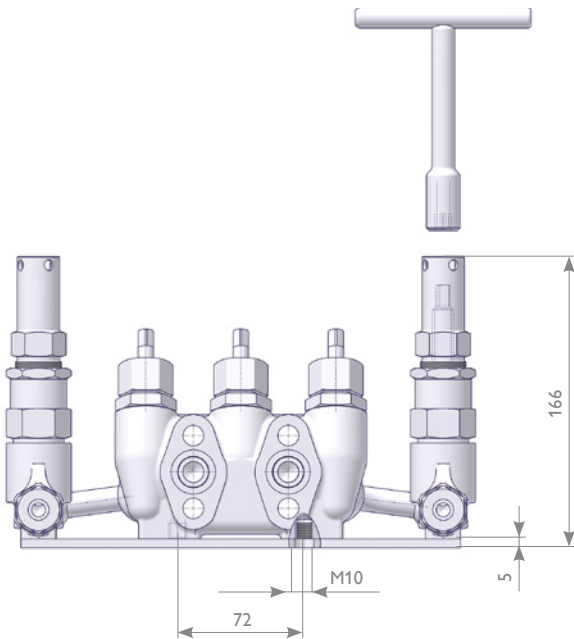

| Eingang | Ausgang | | Nennweite DN* (mm) | Werkstoff | Bestell-Nr. |
|--|------------------|---------------------------------------|--------------------|-----------|----------------|
| | Ventilblock | Ausblaseventil | | | |
| Stumpfschweißanschluss für Rohr Ø 14 x 2,5 | IEC 61518 Form A | Rohrverschraubung, Rohr OD14, Reihe S | 5 | 1.0460 | N541.37.135.01 |
| | | | | 1.4571 | N541.37.235.01 |
| | | | 8 | 1.0460 | N541.87.135.01 |
| | | | | 1.4571 | N541.87.235.01 |

* Ventilblöcke DN 5 oder DN 8 | Ausblaseventile DN 8

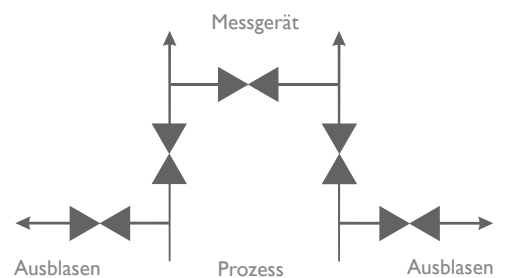

Ventilblock-Kombinationen mit Prüfanschluss M 20 x 1,5

Ventilblock-Kombinationen DN 8

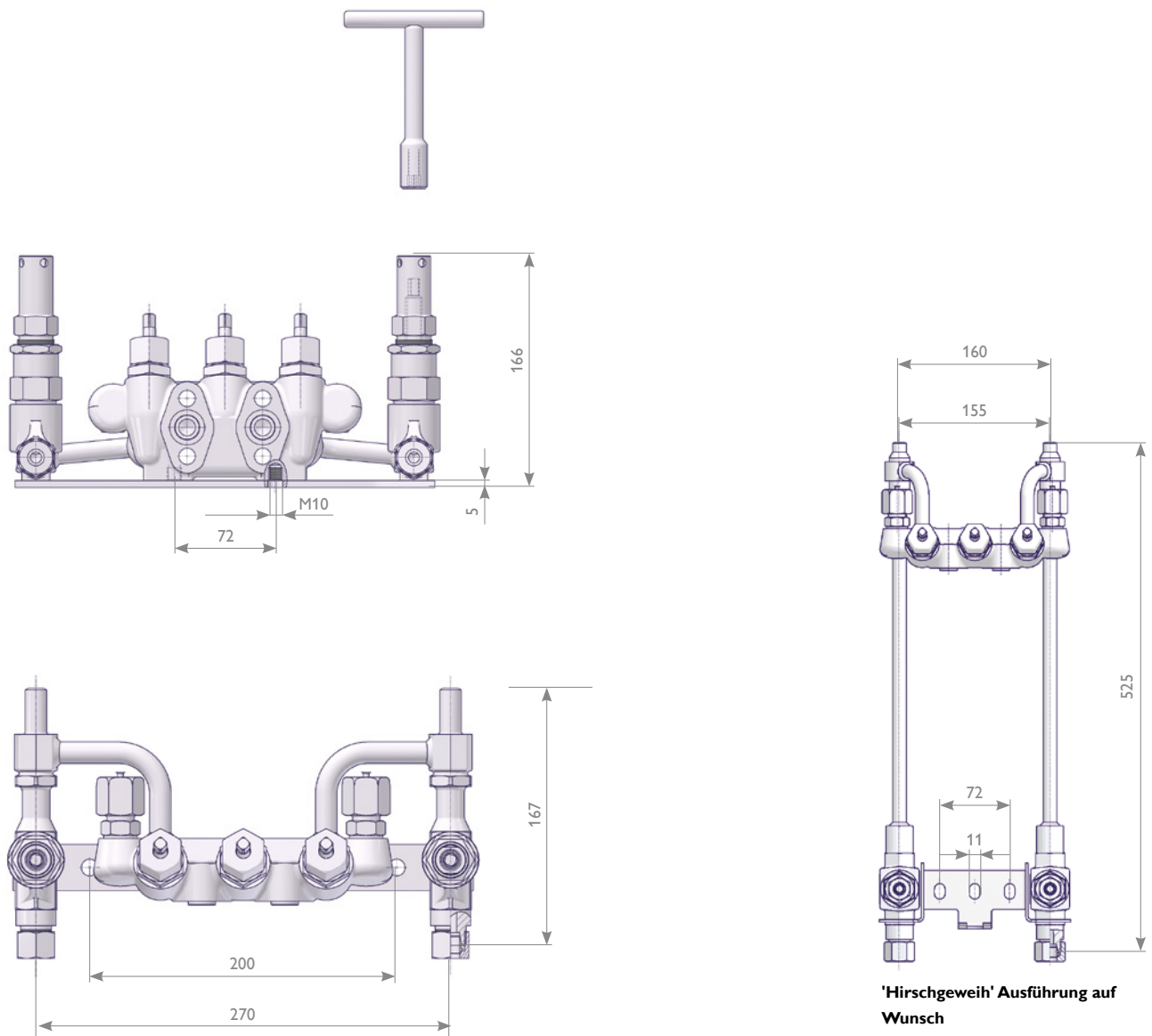

| Eingang | Ausgang | | Prüfanschluss | Werkstoff | Bestell-Nr. |
|--|------------------|---------------------------------------|--------------------------------|-----------|----------------|
| | Ventilblock | Ausblaseventil | | | |
| Stumpfschweißanschluss für Rohr Ø 14 x 2,5 | IEC 61518 Form A | Rohrverschraubung, Rohr OD14, Reihe S | M 20 x 1,5 mit Verschlusskappe | 1.0460 | N541.87.135.51 |
| | | | | 1.4571 | N541.87.235.51 |

Nennweite (DN): Ventilblöcke und Ausblaseventile DN 8

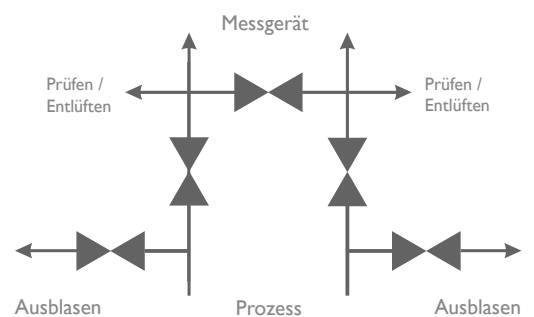

Zubehörsätze zur Befestigung von Ventilblöcken an Messgeräten gemäß DIN EN 61518

Zubehörsätze enthalten 4 Schrauben und 2 Dichtringe. Zubehörsätze, entfettet für den Einsatz bei Sauerstoff, auf Wunsch lieferbar (gilt nur für PTFE-Dichtringsätze).

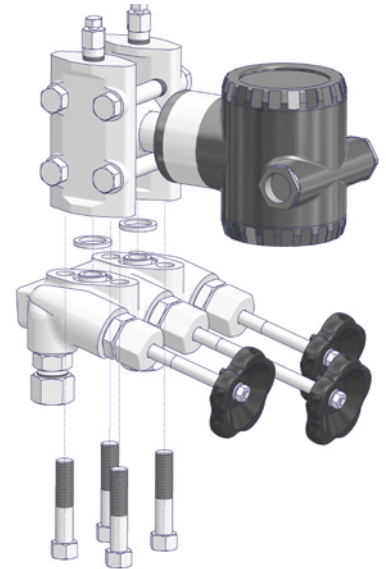
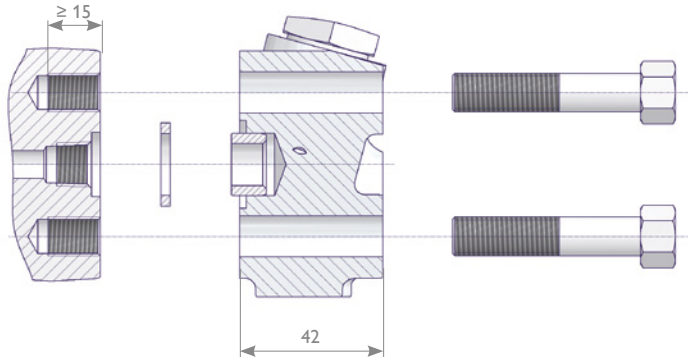

| Gewinde | Schraubenart | Werkstoff* | | Bestell-Nr. |
|--|---|---------------------------------|-----------|----------------|
| | | Schrauben | Dichtring | |
| 7/16 - 20 UNF Schraubenlänge 2 1/8" | Sechskantschraube gemäß ANSI B18.2.1 | Stahl; ASTM A449, Typ 1 | PTFE | AKS-HU4C-PAF54 |
| | | | FPM | AKS-HU4C-FAF54 |
| | | Edelstahl; ASTM A193 B8 Cl.2 | PTFE | AKS-HU4S-PAF54 |
| | | | FPM | AKS-HU4S-FAF54 |
| M10 (max. 160 bar) Schraubenlänge 55 mm | Sechskantschraube gemäß ISO 898-1 | Stahl; 8.8 | PTFE | AKS-HM4C-PAM55 |
| | | | FPM | AKS-HM4C-FAM55 |

* Die IEC 61518 fordert die erwähnten mechanischen Eigenschaften (beispielsweise B8, Festigkeitsklasse 2), da der Flanschanschluss für den Einsatz bei hohen Drücken (bis 6000 psi) und hohen Temperaturen ausgelegt ist. Die Verwendung von Schrauben ohne die angegebenen mechanischen Eigenschaften ist kritisch und kann zum plötzlichen Ausfall von Bauteilen führen!

Montagesätze für Schalttafel, Wand- oder 2"-Rohrmontage

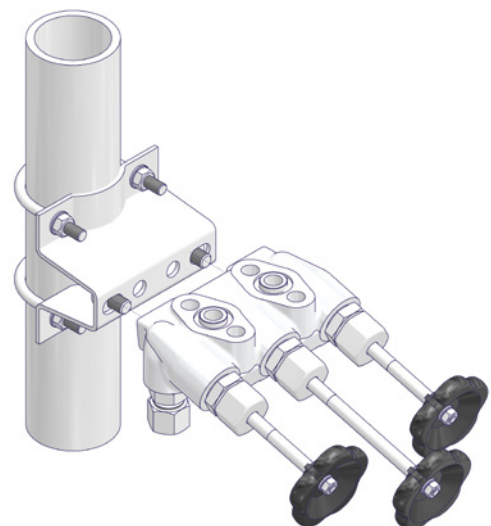
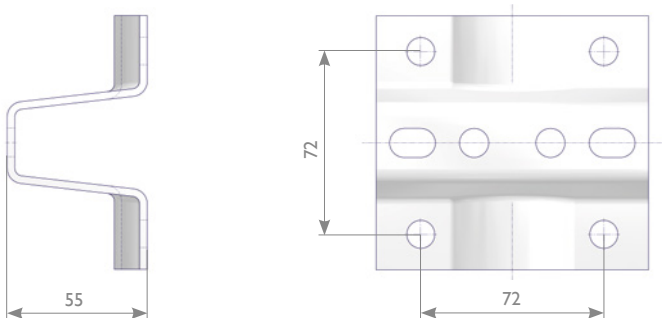

| Montagesatz | Werkstoff | Bestell-Nr. |
|---|--------------------------------|-------------|
| Der Montagesatz enthält: 1 Montagewinkel 2 Rohrbügel 4 Unterlegscheiben – 8,4 4 Sechskantmuttern M8 2 Innensechskant- schrauben M10 x 14 2 Unterlegscheiben – 10,5 | Unlegierter Stahl, verzinkt | AKM-DPC |
| | Edelstahl 1.4404 (316L) | AKM-DPS |

Umschalthähne | Merkmale und Vorteile

Produktbeschreibung

Umschalthähne von AS-Schneider werden nach den für derartige Produkte geltenden Normen entwickelt, hergestellt und geprüft. Die in diesem Katalog enthaltenen Umschalthähne sind direkt anflanschbar gemäß DIN EN 61518 (IEC 61518).

Gemäß DIN EN 61518 sind die Verbindungen zwischen Umschalthahn und Messgerät bis zu einem max. zulässigen Druck (PS) von 420 bar und einer max. zulässigen Temperatur (TS) von 120°C bei Flüssigkeiten, Gasen oder Dämpfen einsetzbar. Die max. zulässige Temperatur (TS) von 120°C berücksichtigt, dass Umschalthähne und Messgeräte vor der Erwärmung durch heiße Medien geschützt werden müssen. Dies ist mithilfe von Wassersackrohren oder von ausreichend langen Impulsleitungen möglich. Umschalthähne von AS-Schneider können jedoch bei Temperaturen bis 200°C eingesetzt werden. Der max. zulässige Druck (PS) beträgt 100 bar bzw. beim Niederdruck-Umschalhahn 25 bar.

Zur Umschaltung von einer Stellung in die andere reicht lediglich eine Vierteldrehung – Bedienungsfehler sind daher auf ein Minimum beschränkt.

Standardmerkmale

- Geschmiedetes Gehäuse
- Nennweite 5 mm (DN 5)
- Umschalhahn PN 100
 - Dichtungsbuchse – Kohlegefülltes PTFE
 - Kugelgriff lose im Versandbehälter mitgeliefert
- Niederdruck-Umschalhahn PN 25
 - Dichtungsbuchse – PTFE
 - Kugelgriff am Umschalhahn montiert

Druckprüfung:

Bei allen Standard Umschalthähnen von AS-Schneider werden Gehäuse und Sitz gemäß EN 12266-1 - P10, P11 und P12 bzw. MSS-SP61 mit dem 1,5-fachen des max. zulässigen Drucks geprüft.

Optionale Merkmale

Sauerstoffeinsatz:

AS-Schneider bietet eine Option mit Packung aus PTFE-Compound an, die für den Sauerstoffeinsatz gereinigt und geschmiert ist – Zusatz F0:

Druck- / Temperaturzuordnung:

Max. zulässiger Druck (PS): 63 bar
(Niederdruck-Umschalhahn – 25 bar)
Max. zulässige Temperatur (TS): 60°C

Zertifizierung:

Abnahmeprüfzeugnis 3.1 gemäß EN 10 204 für den Gehäusewerkstoff und die Druckprüfung auf Wunsch erhältlich.

Wenn Sie die von Ihnen benötigte Option nicht finden, wenden Sie sich bitte an uns.

Druck- / Temperaturzuordnung

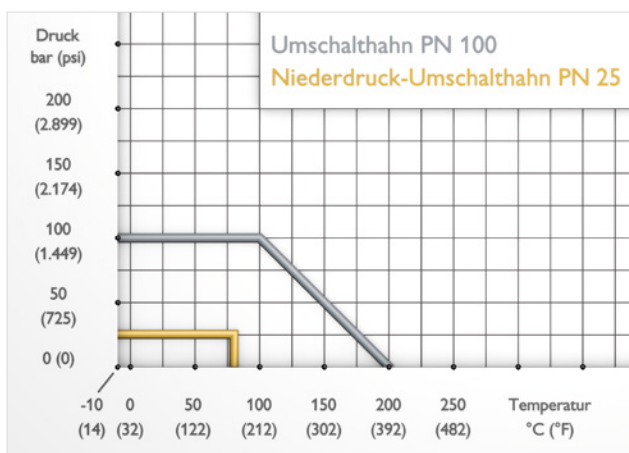

Werkstoffauswahl

| Bauteile | Messing | Edelstahl |
|-------------------------------------|-----------------------------|---------------------|
| | Werkstoff / Werkstoffnummer | |
| Gehäuse | Messing | 1.4571 |
| Küken | 1.4301 | 1.4571 |
| Distanzbuchse | – | 1.4401 |
| Scheibe | 1.4571 | – |
| Dichtungsbuchse | PTFE | Kohlegefülltes PTFE |
| Druckschraube | Messing | 1.4571 |
| Einsatzöse | 1.4401 | |
| Markierungsscheibe | 1.4301 | |
| Schottverschraubung | Unlegierter Stahl | 1.4571 |
| Schottverschraubung (Schlauchtülle) | Messing | – |
| Kugelgriff | Aluminium, schwarz eloxiert | |

Umschalthehn PN 100

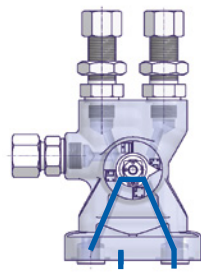
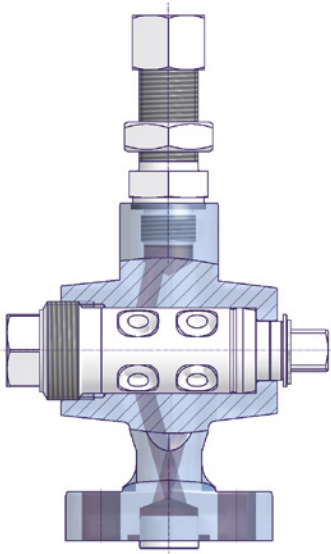

Nullpunktprüfung

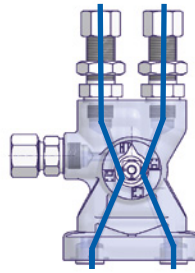
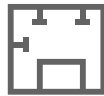

Betrieb

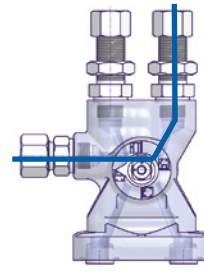

Ausblasen

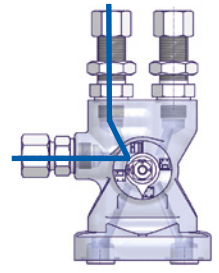
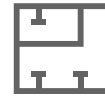

Ausblasen

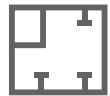

Niederdruck-Umschalthehn PN 25

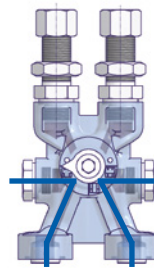
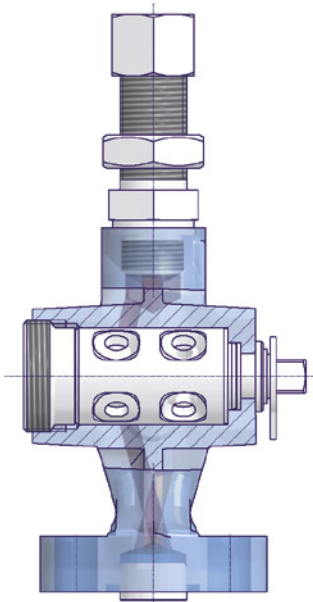

Kalibrierung / Prüfung

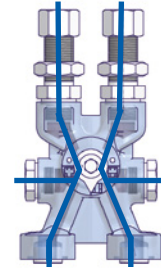

Betrieb

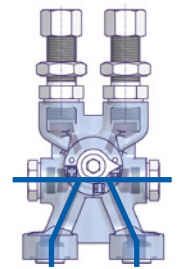

Nullpunktprüfung



Umschalthähne

Umschalthahn PN 100

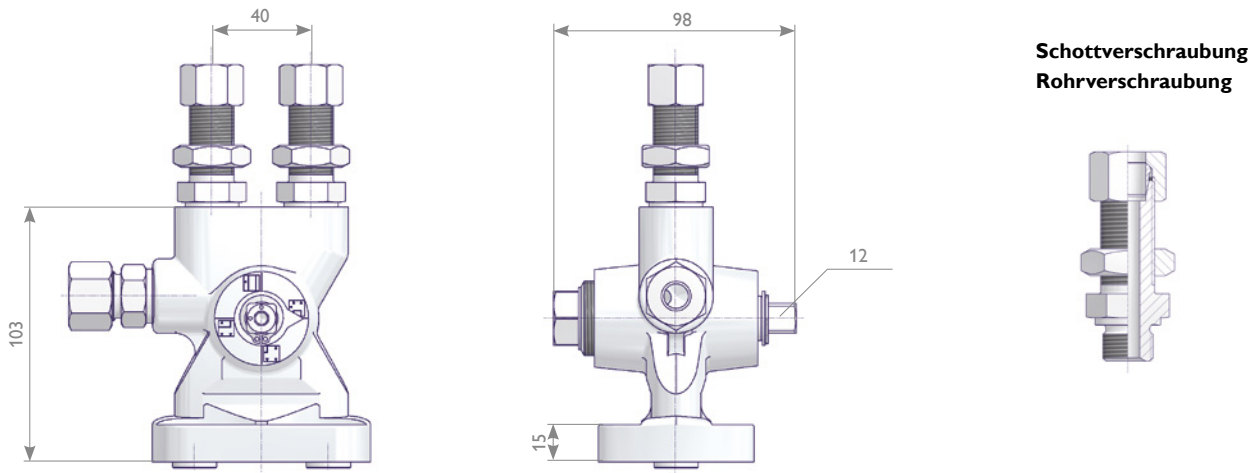

| Eingang | Ausblasen | Ausgang | Werkstoff | Bestell-Nr. |
|---|---------------------------------------|------------------|-----------|----------------|
| G 3/8 Innengewinde gemäß DIN 3852 | | IEC 61518 Form A | 1.4571 | S345.06.200 |
| Schottverschraubung, Rohr OD12, Reihe L | Rohrverschraubung, Rohr OD12, Reihe L | | 1.4571 | S345.06.202.02 |
| Schottverschraubung, Rohr OD12, Reihe S | Rohrverschraubung, Rohr OD12, Reihe S | | 1.4571 | S345.06.202 |

Niederdruck-Umschalthahn PN 25

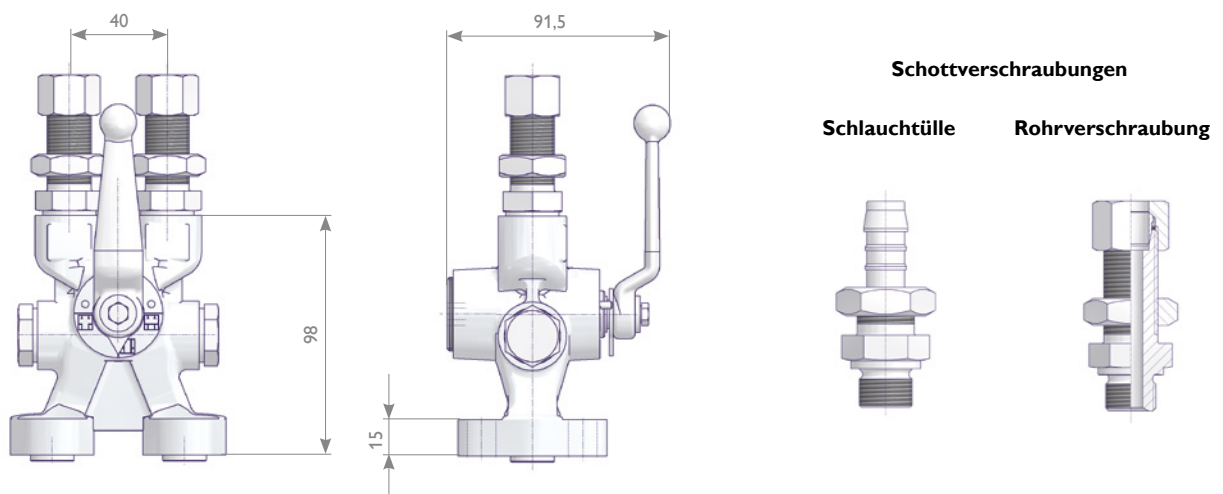

| Eingang | Prüfen | Ausgang | Werkstoff | Bestell-Nr. |
|---|--|------------------|-----------|----------------|
| G 3/8 Innengewinde gemäß DIN 3852 | | IEC 61518 Form A | Messing | S345.06.070.02 |
| Schottverschraubung, Rohr OD12, Reihe S | G 3/8 Innengewinde mit Verschlusschraube | | | S345.06.072.05 |
| Schottverschraubung, Schlauchtülle, Rohr ID 12 mm | | | | S345.06.074.02 |

Zubehörsätze für Umschalthähne

Zubehörsätze zur Befestigung von Umschalthähnen an Messgeräte gemäß DIN EN 61518

Zubehörsätze enthalten 4 Schrauben und 2 Dichtringe. Zubehörsätze, entfettet für den Einsatz bei Sauerstoff, auf Wunsch lieferbar.

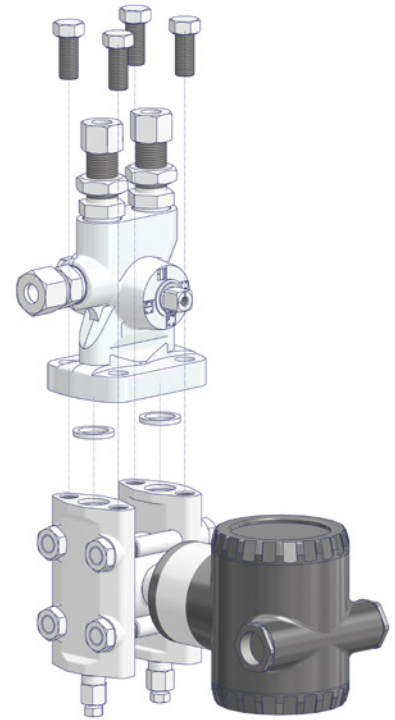
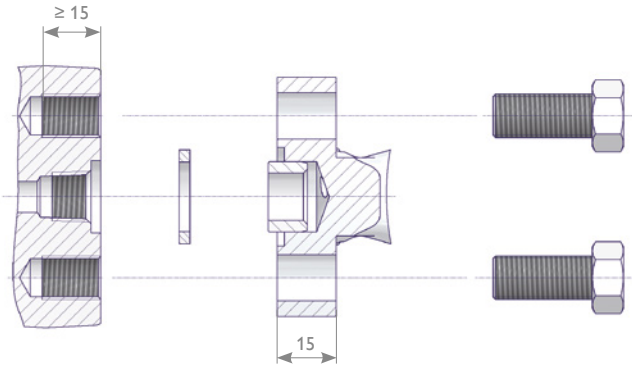

| Gewinde | Schraubenart | Werkstoff* | | Bestell-Nr. |
|------------------------------------|---|---------------------------|-----------|----------------|
| | | Schrauben | Dichtring | |
| 7/16 - 20 UNF Schraubenlänge 1" | Sechskantschraube gemäß ANSI B18.2.1 | Stahl; ASTMA449, Typ 1 | PTFE | AKS-HU4C-PAF25 |
| M10 Schraubenlänge 25 mm | Sechskantschraube gemäß ISO 898-1 | Stahl; 8.8 | | AKS-HM4C-PAM25 |

! * Die IEC 61518 fordert die erwähnten mechanischen Eigenschaften (beispielsweise B8, Festigkeitsklasse 2), da der Flanschanschluss für den Einsatz bei hohen Drücken (bis 6000 psi) und hohen Temperaturen ausgelegt ist. Die Verwendung von Schrauben ohne die angegebenen mechanischen Eigenschaften ist kritisch und kann zum plötzlichen Ausfall von Bauteilen führen!

Montagewinkel zur Schalttafel- oder Wandmontage

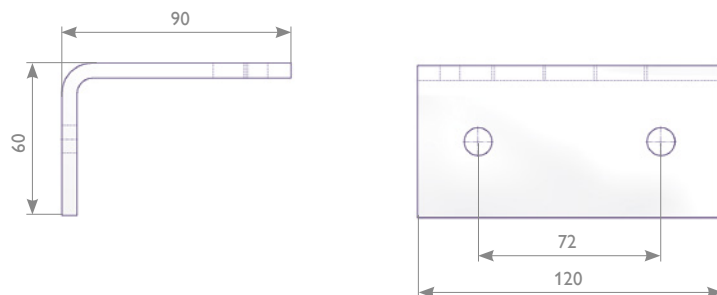

| Zubehör | Werkstoff | Bestell-Nr. |
|---|---------------------------------|----------------|
| Montagewinkel zur Schalttafel- oder Wandmontage des Umschalthahns mithilfe von Schottverschraubungen. | Edelstahl 1.4404 alt. 1.4571 | S006.42.203.04 |

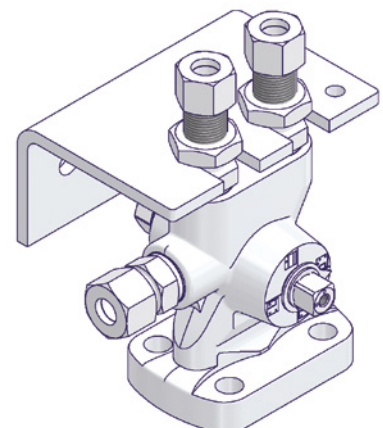

YOUR GLOBAL PARTNER

for Instrumentation and
Double Block & Bleed Valves

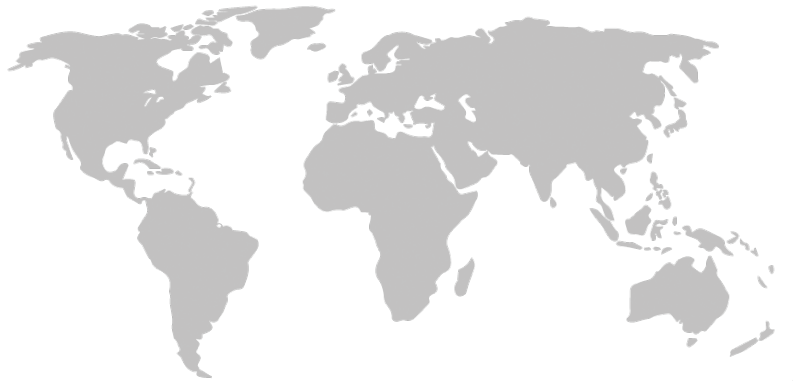

Visit us on:



ARMATURENFABRIK FRANZ SCHNEIDER GMBH + CO. KG
World Headquarters
Bahnhofplatz 12, 74226 Nordheim, Germany
Tel: +49 7133 101-0
www.as-schneider.com



ARMATURENFABRIK FRANZ SCHNEIDER SRL
Gradinari 32-38, 100404 Ploiesti
Romania
Tel: +40 244 384 963
www.as-schneider.ro



AS-SCHNEIDER ASIA-PACIFIC PTE. LTD.
970 Toa Payoh North, #02-12/14/15, Singapore 318992,
Singapore
Tel: +65 62 51 39 00
www.as-schneider.sg



AS-SCHNEIDER AMERICA, INC.
17449 Village Green Dr, Houston, TX 77040
United States of America
Tel: +1 281 760 1025
www.as-schneider.com



AS-SCHNEIDER MIDDLE EAST FZE
P.O. Box 18749, Dubai
United Arab Emirates
Tel: +971 4 880 85 75
www.as-schneider.ae



AS-SCHNEIDER INDIA PRIVATE LIMITED
Rathinam Techzone Campus, Eachanari
641021 Coimbatore, Tamil Nadu, India
Tel: +91 999 544 2201
www.as-schneider.com

